

## Reifenmontage

- ▶ Die Reifenmontage ist vom autorisierten Fachpersonal durchzuführen.
- ▶ Der Luftdruck darf dabei 3,5 bar nicht überschreiten.
- ▶ Es dürfen nur die werksseitig montierten Ventile verwendet werden.

## Einbau

- ▶ Der Einbau der Räder ist vom autorisierten Fachpersonal durchzuführen.
- ▶ Grundsätzlich sind die serienmäßigen Befestigungen unter Beachtung der Vorschriften des Fahrzeugherstellers zu verwenden.
- ▶ Folgende Anzugsmomente sind einzuhalten:

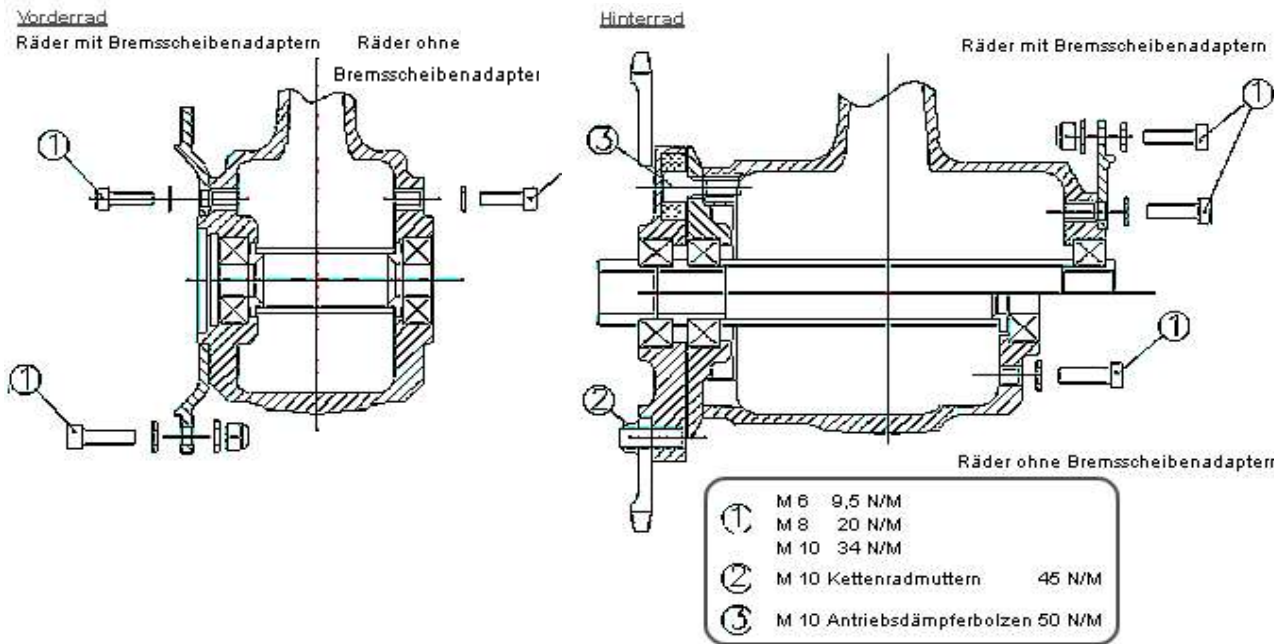

- ▶ Es ist Schraubensicherungsmittel zu verwenden.
- ▶ Selbstsichernde Muttern dürfen nicht wiederverwendet werden.

## Reinigung und Pflege

- ▶ Verwenden Sie keinen Hochdruckreiniger.
- ▶ Zur Reinigung ist nur warmes Wasser mit Tensiden z.B. Autoshampoo zugelassen.
- ▶ Agressiven Reiniger (z.B. Bemsen- oder Felgenreiniger) können zu Beschädigungen führen.
- ▶ Zum Werterhalt Ihrer Räder, trägt der regelmäßige Auftrag einer Hartwachsopolitur bei. Verwenden Sie hierzu nur Produkte aus der Automobillackpflege.
- ▶ Der Zustand der Radlager und der Antriebsdämpfer ist bei jedem Reifenwechsel zu prüfen.

## Verwendung

- ▶ Öffentlicher Straßenverkehr im Rahmen der gesetzlichen Vorschriften.  
Bei jeder nicht bestimmungsgemäßen Verwendung erlischt der Anspruch auf Garantie.  
Die maximal zulässige Radtemperatur beträgt 100°C.

## Beschädigungen

- ▶ Beschädigte Räder oder Antriebsdämpfer dürfen nicht verwendet werden.  
Unfälle oder ein nicht bestimmungsgemäßer Gebrauch können zu Schäden führen.  
Kontaktieren Sie umgehend Ihren Händler bzw. Dymag und lassen Sie das Rad überprüfen.  
Aktuelle Kontaktdaten finden Sie unter [www.dymag.de](http://www.dymag.de) bzw. [www.dymag.com](http://www.dymag.com)  
Tel.: 02157 872454 Email: [info@dymag.de](mailto:info@dymag.de)